

## Инструменты, которые могут понадобиться при сборке



### Примечания:

1. Мебель изготавливается из ДСП I и III сортов, в связи с этим возможны незначительные дефекты на невидимых поверхностях деталей.
2. Изготовитель оставляет за собой право вносить изменения в конструкцию изделия, не ухудшающие их потребительские свойства, без отображения в паспорте на изделие.
3. Обращаем Ваше внимание! Оттенки цветов рисунков и материалов (ЛДСП, Плёнка ПВХ, отделка и др.), могут незначительно отличаться от рисунков каталога, изображений на сайте, а также при комплектации изделий из разных партий.

### ГАРАНТИИ ИЗГОТОВИТЕЛЯ

#### Гарантия на мебель составляет 24 месяца.

Претензии по качеству и комплектности мебели принимаются в пределах гарантийного срока по месту покупки. Для выполнения предприятием - изготовителем гарантийных обязательств, выявления несоответствий и установления причин их возникновения необходимо сохранить и предоставить:

- 1) части упаковки с наклеенными этикетками, номером партии или ростером (или их фотографии);
- 2) фотографии распечатанных упаковок, где обнаружен заводской брак деталей;
- 3) фотографии узлов, деталей собираемого изделия, если заводской брак обнаружен до сборки и в процессе сборки.

#### Не являются гарантийным случаем:

Различные повреждения деталей и узлов изделий (бой, сколы, царапины, расслоения, оплавление, набухание ЛДСП и др.), возникшие в результате перевозки самовывозом, самостоятельной сборки, нарушений правил эксплуатации. Замена деталей и узлов изделий, не попадающих под гарантийный случай, производится за дополнительную плату.

**Наша мебель прослужит Вам годы, если Вы будете соблюдать несколько простых правил:**

### ПРАВИЛА ЭКСПЛУАТАЦИИ

**ВНИМАНИЕ!** Во избежание несчастных случаев во время эксплуатации рекомендуем закрепить изделие к стене. Для разных материалов стен требуются различные крепления, используйте крепёжные средства, подходящие для материала стен в вашем доме.

1. Использовать изделие только по своему функциональному назначению.
2. Располагать изделия на расстоянии не менее 50 см от отопительных приборов.
3. Содержать изделия в сухих проветриваемых помещениях при температуре от +8° С до +50° С и относительной влажности воздуха от 45 % до 70%.
4. Избегать попадания на изделие прямых солнечных лучей и атмосферных осадков.
5. Удалять пыль с поверхности мягкой сухой тканью.
6. Для чистки мебели от загрязнений использовать специальные средства по уходу за мебелью или слабый мыльный (спиртовой) раствор с последующей протиркой сухой тканью.
7. При попадании влаги на изделие незамедлительно протереть поверхность сухой мягкой тканью.
8. При ослаблении крепежной фурнитуры во время эксплуатации мебели, необходимо подтянуть винты, шурупы, болты.

#### Категорически запрещается:

1. Передвигать, ударять, ронять на поверхности тяжелые, твердые предметы, чтобы не вызвать механические повреждения.
2. Допускать контакт изделия с горячими предметами.
3. Длительный контакт поверхностей изделия с влагой.
4. Контакт изделия с кислотами, щелочами, растворителями и прочими химическими веществами, способными нанести вред изделию.
5. Применять при протирке изделия бытовые чистящие средства, не предусмотренные для ухода за мебелью.

Поделитесь своим мнением об этой мебели. Напишите на [zabota@mebelson.ru](mailto:zabota@mebelson.ru)

 **MEBELSON®**

427022, УР, г. Ижевск, район Пирогово,  
ул. Торговая, 15  
e-mail: [mebelson@udm.net](mailto:mebelson@udm.net), [www.mebelson.ru](http://www.mebelson.ru)  
тел.: (3412) 623-888, 623-633, 623-632.

## ТВ Тумба «Катрин»

Габаритные размеры: 414(в) x 1236(ш) x 410(г) мм



## Уважаемые покупатели!

Вся выпускаемая мебель для удобства транспортировки и сохранности внешнего вида поставляется в разобранном виде. При этом упаковки с мебелью должны быть надежно защищены от сильных толчков, ударов, повреждения, воздействия влаги и грязи.

Перед сборкой изделия ознакомьтесь с инструкцией по сборке и правилами по эксплуатации (их несоблюдение снимает с предприятия изготовителя гарантийные обязательства), подготовьте необходимые инструменты.

Мебель имеет Гигиенический сертификат

**EAC**

# ТВ Тумба «Катрин»

## ПОСЛЕДОВАТЕЛЬНОСТЬ СБОРКИ

Сборка должна производиться на ровной поверхности.

### 1. Подготовка к сборке

Перед непосредственной сборкой необходимо:

- Внимательно ознакомиться с данной инструкцией.
- Распаковать упаковку, скомплектовать детали согласно схемам, определить наличие необходимой фурнитуры.
- Во избежание повреждения поверхностей деталей предварительно разложить мягкую толстую ткань или гофрокартон от упаковки. **Обратите внимание на подбор соответствующих саморезов.** Номера деталей на схемах соответствуют номерам, поставленным на нелицевых кромках деталей.

### 2. Установка фурнитуры

- На дет. №6,7,9 установить соответствующие части стяжки эксцентриковой (K2) (схема 5а).
- На дет. №5,10 установить соответствующие части петли накладной (K4), крепить при помощи саморезов 3,5x16 (схема 3).
- На дет. №9 установить планку амортизатора-выталкивателя (K6).
- На дет. №5,6,7 установить втулки комплекта для стеклянной двери (K9) (схема 6).
- На дет. №6,7 установить магнитные толкатели комплекта для стеклянной двери (K9) при помощи саморезов 3,5x16.

### 3. Сборка корпуса (схема 1)

- Дет. №1,2,3,4 крепить к дет. №5 при помощи конфирматов 7x50 (K1).
- Дет. №6,7 крепить к дет. №1,2 при помощи стяжки эксцентриковой (K2) (схема 5а).
- Дет. №9 крепить к дет. №3,4 через дет. №6,7 при помощи стяжки эксцентриковой (K2) (схема 5б).
- Дет. №14 крепить к дет. №1,2,3,4,5,6,7 при помощи саморезов 3x20 (K8) (см. примечание).

### 4. Завершение сборки

- На дет. №5 установить опоры (K5) при помощи саморезов 3,5x16.
- Дет. №10 крепить к дет. №5 и отрегулировать фасад (схема 4).
- На дет. №5,10 установить ограничитель барный (K10) при помощи саморезов 3,5x16.
- Установить амортизатор-выталкиватель (K6) на фиксирующую планку.
- На дет. №10 установить ответную планку (K6) в месте контакта с амортизатором-выталкивателем (K6).
- Амортизатор-выталкиватель (K6) отрегулировать, вращая его против или по часовой стрелке.
- На дет. №3,4 установить полкодержатели (K3).
- На дет. №1,2,3,4 установить полкодержатели (K7).
- Установить дет. №8.
- Установить дет. №13 (2шт.).
- На дет. №5,6,7 установить петли комплекта для стеклянной двери (K9) (схема 6).
- Установить дет. №11,12 гладкой поверхностью наружу (схема 2), проложив планку комплекта для стеклянной двери между стеклом и винтами, и отрегулировать фасады (схема 6).
- На дет. №11,12 установить ручку комплекта для стеклянной двери (K9) на уровне магнитного толкателя (K9).

### ПРИМЕЧАНИЕ

Перед установкой деталей из ЛХДФ необходимо:

- проверить диагонали.
- пробить в ЛХДФ отверстия гвоздем-пробойником (K6). Рекомендуемый шаг отверстий - 150 мм.

**ВНИМАНИЕ!** Производитель оставляет за собой право не комплектовать наружную и внутреннюю невидимую фурнитуру, а также технологические отверстия заглушками.

## Фурнитура

| Поз. | Наименование                      | Кол. | Изображение* |
|------|-----------------------------------|------|--------------|
| K1   | Конфирмат 7x50                    | 8    |              |
|      | Ключ конфирматный                 | 1    |              |
| K2   | Стяжка эксцентриковая             | 8    |              |
| K3   | Полкодержатель                    | 4    |              |
| K4   | Петля накладная                   | 2    |              |
|      | Саморез 3,5x16**                  | 8    |              |
| K5   | Опора                             | 6    |              |
|      | Саморез 3,5x16**                  | 24   |              |
| K6   | Амортизатор-выталкиватель         | 1    |              |
| K7   | Полкодержатель обрезиненный       | 8    |              |
| K8   | Саморез 3x20**                    | 25   |              |
|      | Гвоздь-пробойник                  | 1    |              |
| K9   | Комплект для 1-й стеклянной двери | 2    |              |
|      | Саморез 3,5x16**                  | 4    |              |
| K10  | Ограничитель барный               | 1    |              |
|      | Саморез 3,5x16**                  | 5    |              |

\* Изображение фурнитуры дает представление о её внешнем виде и не отображает реальных размеров.

\*\* Обратите внимание на подбор соответствующих саморезов.

## Детали

| Поз. | Наименование          | Кол. |
|------|-----------------------|------|
| 1    | Стенка вертикальная 1 | 1    |
| 2    | Стенка вертикальная 2 | 1    |
| 3    | Стенка вертикальная 3 | 1    |
| 4    | Стенка вертикальная 4 | 1    |
| 5    | Дно                   | 1    |
| 6    | Колпак 1              | 1    |
| 7    | Колпак 2              | 1    |

| Поз. | Наименование  | Кол. |
|------|---------------|------|
| 8    | Полка 1       | 1    |
| 9    | Крышка        | 1    |
| 10   | Фасад 1       | 1    |
| 11   | Фасад 2       | 1    |
| 12   | Фасад 3       | 1    |
| 13   | Полка 2       | 2    |
| 14   | Стенка задняя | 1    |

**Схема 1. Сборка ТВ тумбы**

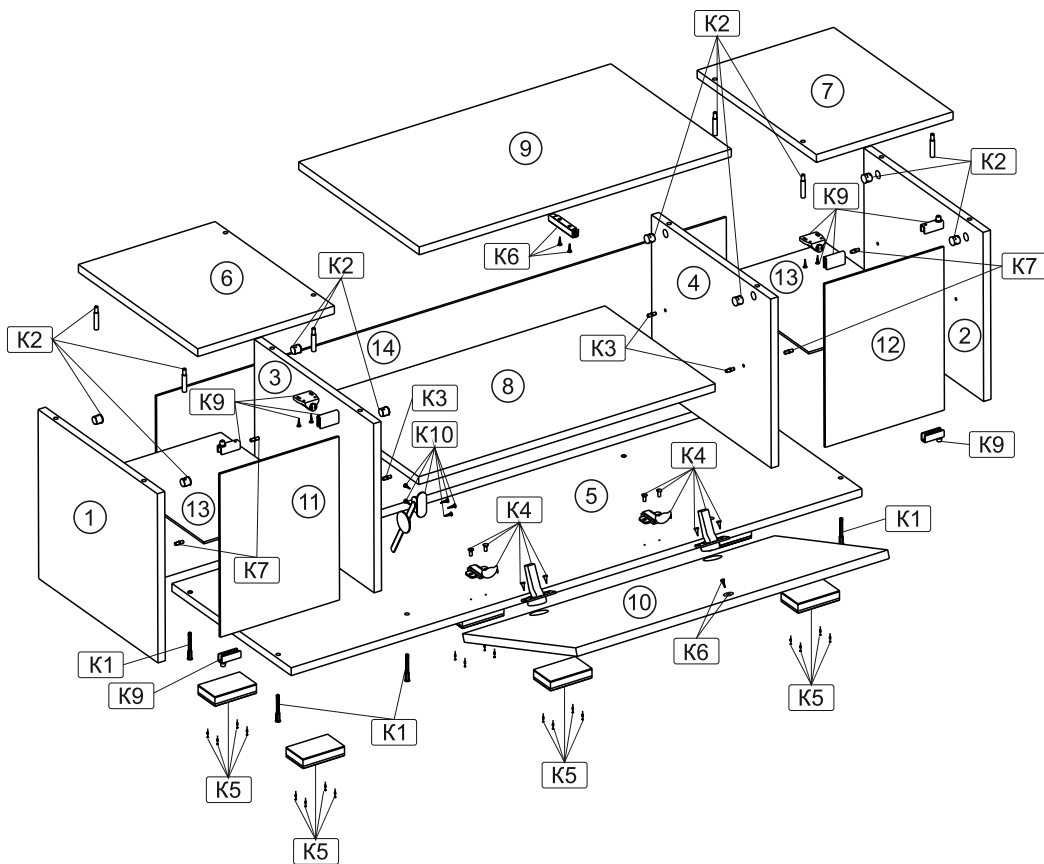

**Схема 2. Расположение фасадов**

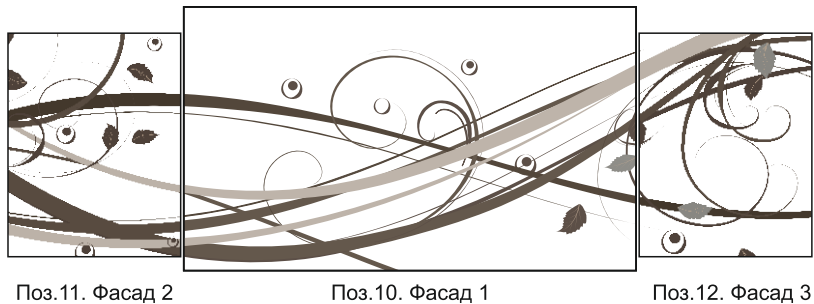

Поз.11. Фасад 2

Поз.10. Фасад 1

Поз.12. Фасад 3

**Схема 3. Установка петель**

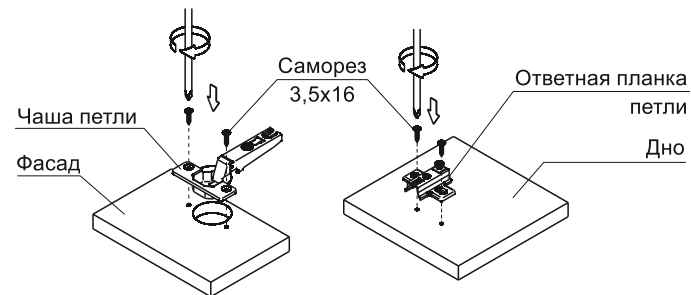

**Схема 4. Регулирование зазоров и положения фасада**

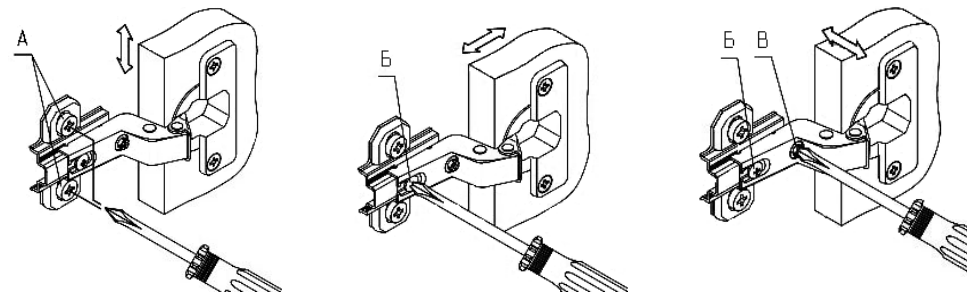

1. Регулирование вертикального положения фасада:
- ослабить саморезы «А»;
  - отрегулировать положение ответной планки петли по вертикали;
  - затянуть саморезы «А».

2. Регулирование глубины фасада:
- ослабить винт «Б»;
  - отрегулировать расстояние между фасадом и боковиной;
  - затянуть винт «Б».

3. Регулирование наложения фасада:
- ослабить винт «Б»;
  - отрегулировать наложение фасада, затягивая или ослабляя винт «В»;
  - затянуть винт «Б».

**Схема 5. Установка стяжки эксцентриковой**

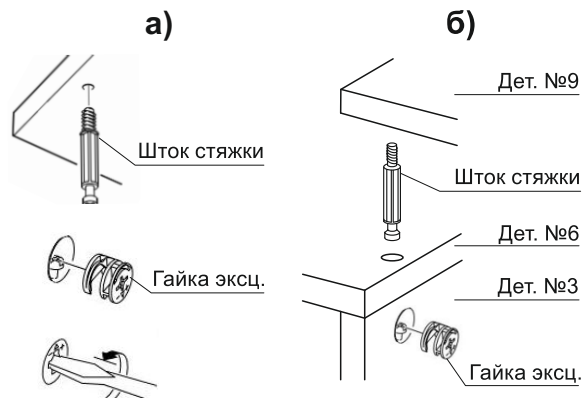

**Схема 6. Установка петли для стекла**

